

»TEQQO

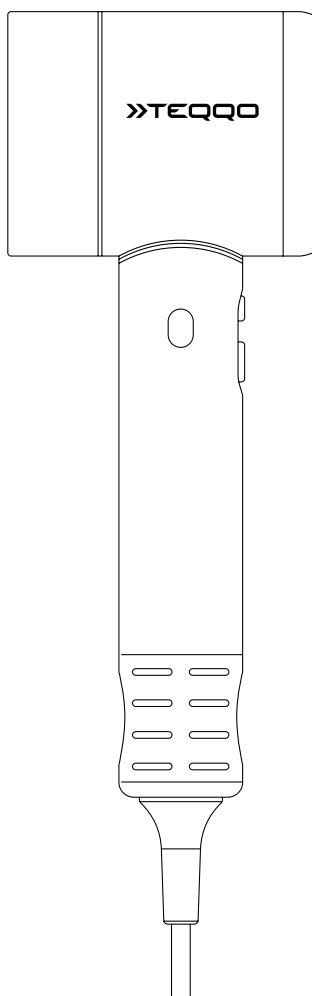
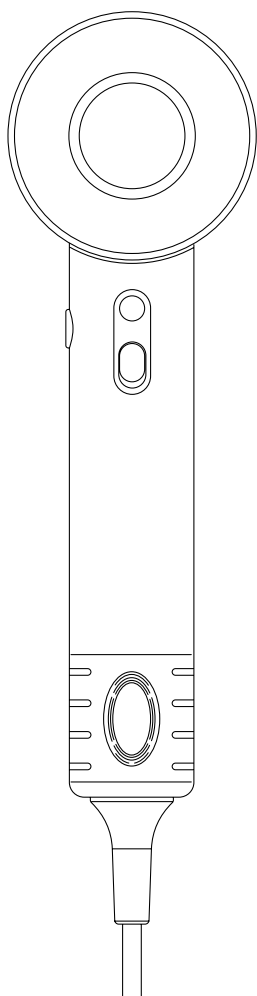

Teqqo AeroSonic

Высокоскоростной фен

Руководство по эксплуатации

Благодарим Вас за выбор фена **Teqgo Aerosonic**.

Просим Вас внимательно изучить данное «Руководство по эксплуатации» перед началом работы и сохранить его для дальнейшего использования. Внешний вид фена может незначительно отличаться* от изображений в данном руководстве.

Если у Вас возникнут какие-либо проблемы, не упомянутые в данном руководстве, пожалуйста, свяжитесь с нами. Актуальную контактную информацию Вы можете найти на нашем официальном сайте **www.teqgo.ru**

* Производитель оставляет за собой право на внесение изменений в данное руководство без предварительного уведомления.

Содержание

1.1. Меры безопасности	3
1.2. Технические характеристики	6
1.3. Комплектность	7
1.4. Внешний вид	8
1.5. Справочник по назначению кнопок	9
2. Перед началом использования	10
3. Уход и техническое обслуживание	11
4. Хранение и транспортировка	13
5. Переработка	14

1.1. Меры безопасности.

- Применяйте Ваш фен **Teqgo Aerosonic** только по прямому назначению и в соответствии с данным руководством по эксплуатации. Производитель не несет ответственности за повреждения, вызванные несоблюдением требований по технике безопасности и правил эксплуатации устройства!
- Устройство предназначено для использования в бытовых условиях. Промышленное или любое другое нецелевое использование устройства считается нарушением условий надлежащей эксплуатации устройства. В этом случае производитель не несет ответственности за возможные последствия.
- Диапазон рабочих температур устройства от 0° до 40°. НЕ используйте устройство при пониженной или повышенной температуре. Берегите устройство от длительного воздействия солнечных лучей! Держите устройство и его электрический шнур вдали от источников тепла и термочувствительных поверхностей (пластик, винил и т. п.).
- Фен **Teqgo Aerosonic** — это электроприбор, который при ненадлежащем использовании может ударить током и вызвать серьезную электротравму или даже смерть!
- НЕ берите устройство мокрыми руками, не используйте его во влажной среде и не кладите его на влажные поверхности! НЕ погружайте устройство в воду или другие жидкости!
- Будьте особенно осторожны при использовании устройства в ванной комнате! НИ В КОЕМ СЛУЧАЕ не используйте устройство возле ванн или других емкостей, содержащих воду! Отключайте прибор от сети, когда он выключен, поскольку близость к воде может представлять опасность!
- НЕ используйте устройство, если оно контактировало с жидкостями, если его электрический шнур поврежден или если его корпус и/или аксессуары имеют явные признаки повреждений.

- Если устройство не работает должным образом, немедленно отключите его от источника питания и отнесите в авторизованный сервисный центр. Запрещен самостоятельный ремонт устройства или внесение изменений в его конструкцию. Ремонт устройства должен производиться исключительно специалистом авторизованного сервис-центра. непрофессионально выполненная работа может привести к поломке устройства, травмам и повреждению имущества!

- НЕ держите и НЕ поднимайте устройство за шнур питания, НЕ наматывайте электрический шнур вокруг корпуса устройства, НЕ сгибайте и НЕ перекручивайте его, чтобы не нарушить его правильное функционирование и тем самым не повредить фен.

Несоблюдение приведенных выше рекомендаций и игнорирование предупреждений может вызвать короткое замыкание и, следовательно, непоправимое повреждение фена, а также поставить под угрозу безопасность пользователя. Если электрический шнур поврежден, он должен быть немедленно заменен специалистом авторизованного сервисного центра!

- Устройство НЕ должны самостоятельно использовать дети, а также люди с ограниченными физическими, двигательными или умственными способностями (включая детей) или с ограниченными знаниями о самом приборе, за исключением случаев, когда такие люди были обучены его использованию или находятся под надлежащим наблюдением для обеспечения их собственной безопасности. Дети должны постоянно находиться под присмотром и не использовать устройство в качестве игрушек.

- Перед подключением устройства к электросети убедитесь, что напряжение электросети совпадает с номинальным напряжением устройства (см. технические характеристики или заводскую маркировку на корпусе устройства)! Для дополнительной защиты рекомендуется установка устройства защитного отключения (УЗО) с номинальным током срабатывания 30 мА в электрической цепи, питающей ванную комнату.

- Отключайте устройство от электросети, когда оно не используется, и дайте ему остыть перед хранением в безопасном месте. Когда вы отключаете или подключаете шнур питания в розетку, то держите его за вилку (изолированную часть) и НЕ тяните за сам шнур!
- Перед очисткой устройства сначала отключите его от сети и дайте ему полностью остыть. НЕ используйте для очистки устройства любые химически агрессивные или абразивные вещества!
- Используйте только оригинальные аксессуары, поставляемые с феном, которые одобрены производителем. Использование неодобренных аксессуаров может повлиять на производительность и привести к нарушению условий гарантии!

1.2. Технические характеристики.

ПАРАМЕТР	ЗНАЧЕНИЕ
Тип	Высокоскоростной фен
Модель	Teqco Aerosonic
Мощность двигателя	1 600 Вт
Скорость воздушного потока	25 м/с
Производительность	147 м ³ /ч
Тип двигателя	Бесщеточный
Скорость вращения мотора	110 000 об/мин
Уровень шума	≤ 75 дБ
Температура воздушного потока	Комн. / 25°C – 60°C
Количество температурных режимов	4
Количество скоростей	3
Особенности	Режим холодного обдува Функция памяти установок Магнитное крепление насадок
Масса со шнуром / без шнура	500 / 360 г
Функция ионизации	Есть (20 млн. ионов на м ³)
Длина шнура	2,7 м

1.3. Комплектность.

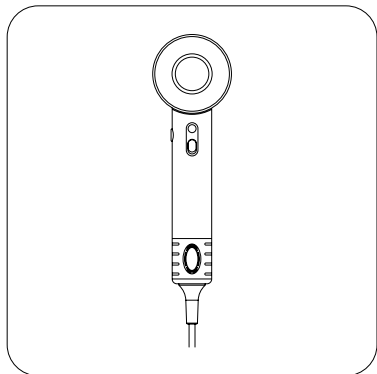

Фен

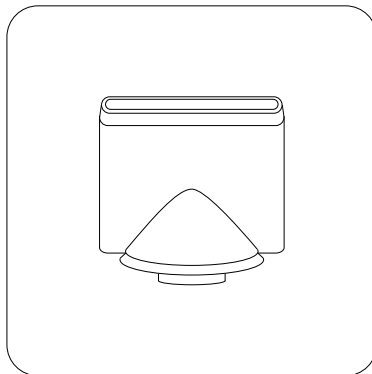

Узкая насадка-концентратор

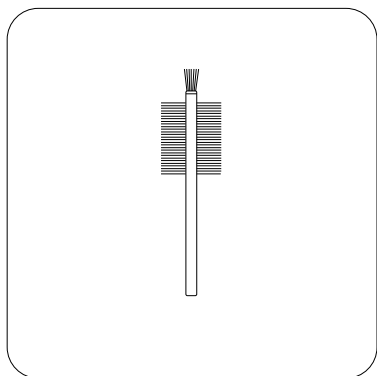

Щетка для чистки

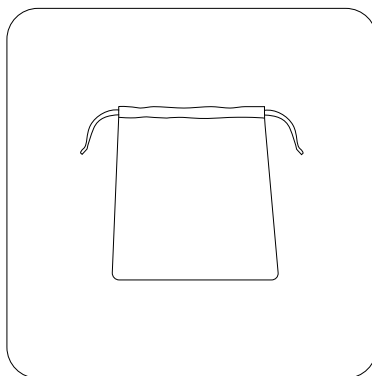

Чехол

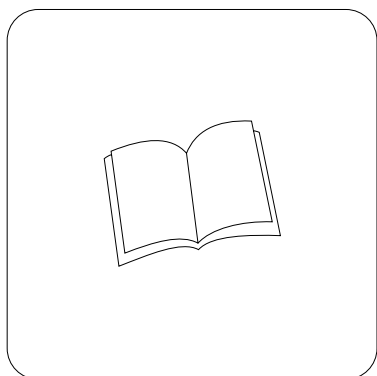

Руководство по эксплуатации

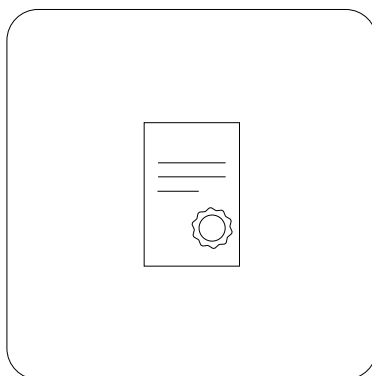

Гарантийный талон

1.4. Внешний вид.

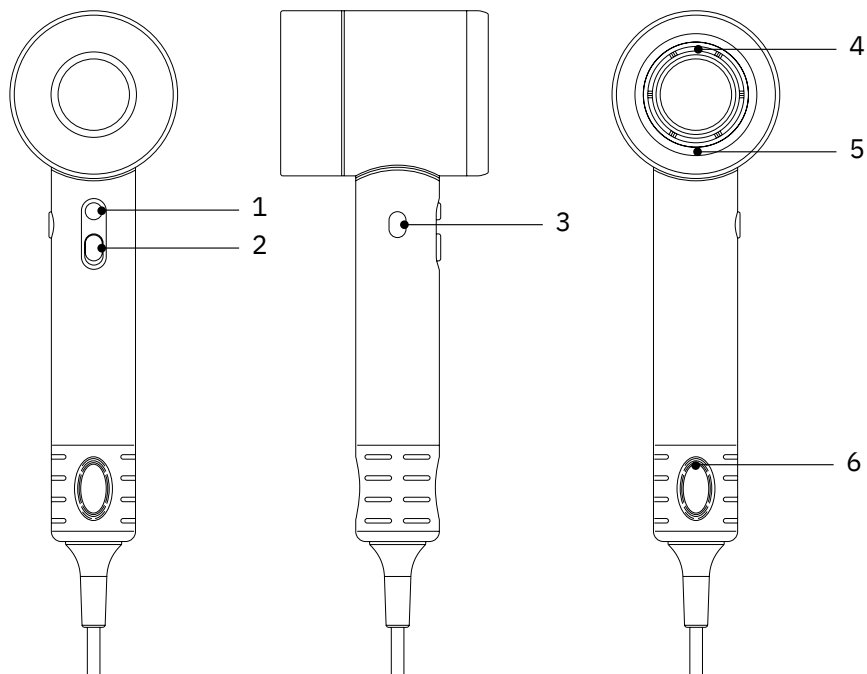

1. Кнопка переключения температуры.
2. Кнопка Вкл. / Выкл.
3. Короткое нажатие — переключение скорости.
Долгое нажатие — режим холодного обдува.
4. Выход воздушного потока.
5. Магнитный держатель для насадок.
6. Съемный воздушный фильтр.

ПРИМЕЧАНИЕ! Рекомендуется осуществлять чистку и необходимый уход за феном Teqo Aerosonic не менее одного раза в неделю.

1.5. Справочник по назначению кнопок.

Кнопка Вкл. / Выкл.

Переключите рычаг в позицию "I" для включения фена.
Переключите рычаг в позицию "O" для отключения.

Кнопка переключения температуры.

Переключает температурные режимы (25°C / 48°C / 52°C / 60°C).

Кнопка переключения скорости воздушного потока.

Короткое нажатие — переключает скорость воздушного потока.
Удерживайте кнопку для активации режима холодного обдува.

2. Перед началом использования.

Аккуратно извлеките устройство и его комплектующие из коробки. Удалите все упаковочные материалы и рекламные наклейки.

ВНИМАНИЕ! Обязательно сохраните предупреждающие наклейки, наклейки-указатели и серийный номер на устройстве.

После транспортировки или хранения при низких температурах необходимо выдержать устройство при комнатной температуре не менее 2 часов перед включением.

- После транспортировки или хранения при низких температурах необходимо выдержать устройство при комнатной температуре не менее 2 часов перед включением.
- Перед использованием убедитесь в том, что внешние и видимые внутренние части устройства не имеют повреждений, сколов и других дефектов.
- Убедитесь, что вы беретесь за фен сухими руками.

3. Уход и техническое обслуживание.

Ваш фен **Teqqa Aerosonic** отличается превосходным внешним видом и изготовлен из качественных материалов!

Следующие несложные советы помогут Вам надолго сохранить его в отличном состоянии:

- Поддерживайте устройство в хорошем состоянии и регулярно выполняйте очистку фильтра от пыли и волос, чтобы обеспечить максимальную производительность и продлить жизненный цикл продукта.
- НЕ опускайте устройство и аксессуары с электронными компонентами в воду и не мойте их под струей воды. НЕ используйте для очистки устройства любые агрессивные химикаты, чистящие растворители, едкие моющие средства или абразивные вещества! Для очистки поверхности используйте только мягкую, чистую, сухую ткань.
- Перед началом ручной очистки устройства обязательно отключите его от сети и подождите, пока оно остынет.

В случае использования для очистки влажных салфеток, после завершения обслуживания фена, перед окончательной сборкой устройства убедитесь, что все детали полностью высохли, а вся влага тщательно удалена.

1. Извлеките фиксатор крышки фильтра для грубой очистки.
2. Для разблокировки, поверните крышку фильтра из положения ● в положение ○.
3. Потяните крышку вниз.

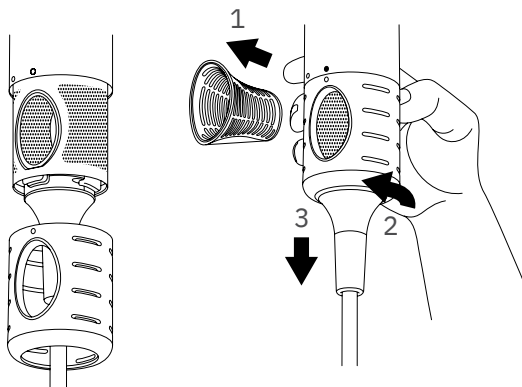

4. Произведите очистку сетчатого фильтра щеткой, входящей в комплект поставки.

После очистки, соберите фен в обратной последовательности.

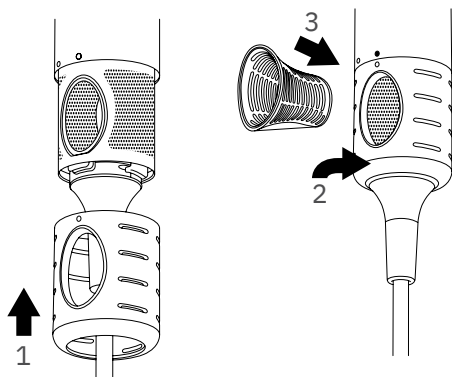

ВНИМАНИЕ! Фиксатор крышки фильтра устанавливается без усилий, и только одной стороной.

4. Хранение и транспортировка.

- Внимательно прочитайте раздел «1.1. Меры безопасности» перед выбором места хранения!
- После использования устройства выполните его очистку и только потом поместите в место хранения.
- Если не используете долгое время, храните устройство в сухом вентилируемом месте вдали от нагревательных приборов и попадания прямых солнечных лучей!
- При транспортировке и хранении запрещается подвергать устройство механическим воздействиям, которые могут привести к повреждению устройства и/или нарушению целостности упаковки.
- Не роняйте, не ударяйте и не трясите устройство. Неосторожное обращение может привести к поломке внутренних печатных плат и механических компонентов.
- Не используйте и не храните устройство в запыленных или загрязненных помещениях. Это может привести к повреждению механических и электронных компонентов.
- Оберегайте упаковку устройства и само устройство от попадания воды и других жидкостей. Осадки, конденсат и прочие жидкости содержат минеральные соли, которые могут стать причиной коррозионной порчи электронных схем.
- Всегда храните мелкие детали в местах, недоступных для детей.
- Не храните устройство при повышенной или пониженной температуре. Высокая температура может привести к сокращению срока службы устройства.

5. Переработка.



Логотип WEEE на изделии или его упаковке указывает на то, что это изделие запрещено утилизировать или перерабатывать с бытовыми отходами. Потребитель несет ответственность за доставку всех электронных устройств или электрического оборудования в пункт сбора опасных отходов для их последующей утилизации.



Сбор и правильная утилизация электронных устройств и электрического оборудования – залог сохранения природных ресурсов. Переработка электронных устройств и электрического оборудования обеспечивает сохранение здоровья человека и чистоту окружающей среды.

Утилизацию упаковки, руководства пользователя, а также самого устройства необходимо производить в соответствии с местной программой по переработке отходов.

Проявите заботу об окружающей среде: не выбрасывайте такие изделия вместе с обычным бытовым мусором. Для получения более подробной информации об утилизации данного продукта, пожалуйста, свяжитесь с вашей местной службой по утилизации бытовых отходов.

Товар сертифицирован и соответствует всем необходимым требованиям, применимым к конкретному продукту.

Производитель постоянно совершенствует продукт и оставляет за собой право вносить изменения в текст, дизайн и технические характеристики без предварительного уведомления.

Изготовитель: BRAVA TECHNOLOGY CO., LIMITED
Адрес: Китай, No. 1708 Yousong Commercial Mansion, No. 48
Minqing Road, Longhua, Shenzhen, Guangdong

Страна происхождения: Китай

Импортер: **ООО «ТЕККО»**
117420, г. Москва, ул. Намёткина, д. 8, стр. 1, оф. 424
ИНН 9731074195, ОГРН 1217700013761, КПП 772801001
www.teqgo.ru | e-mail: info@teqgo.ru

Срок гарантии: 12 месяцев

Срок службы: 2 года

Товар сертифицирован

